

KOTŁY WODNE Z RUSZTEM SCHODKOWYM 600-2000kW

parametry pracy kotłów wodnych do 145 C*/6bar

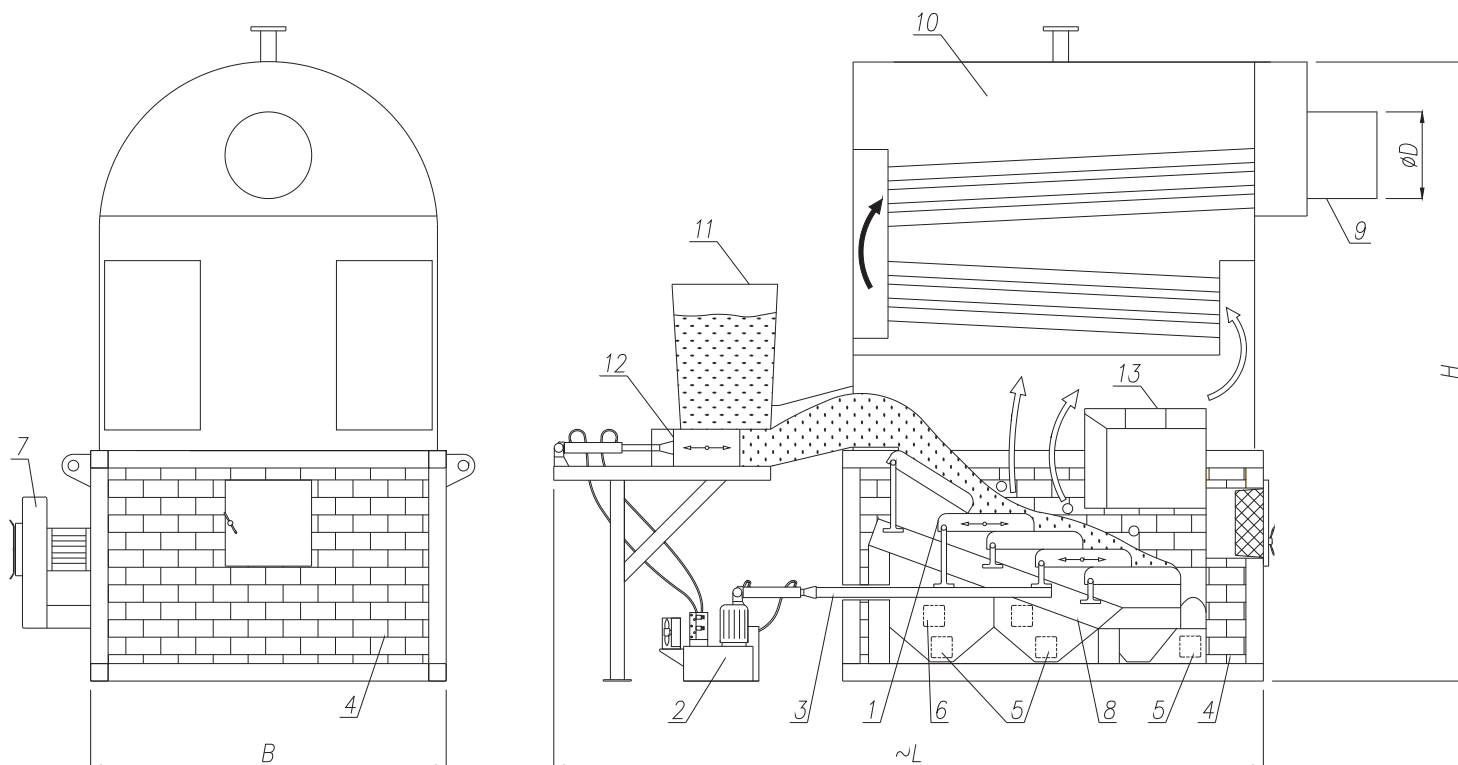

* - temperatura pracy ok. 15 st.C poniżej temperatury obliczeniowej równej 145 C

Moc kotła	B	~L	H	Ød
600 kW	2100	4500	3800	500
1000 kW	2250	5400	4000	500
1500 kW	2340	6500	4500	500
2000 kW	2560	6500	4750	500

1. Pokład rusztowy
2. Napęd hydrauliczny
3. Popychacz
4. Wymurówka izolacyjna
5. Komora na popiół
6. Wlot powietrza pierwotnego
7. Wentylator

8. Rama rusztu
9. Dymnica
10. Korpus kotła
11. Kosz zasypowy
12. Podajnik paliwa
13. Sklepienie rusztu

Podstawowe parametry techniczno-eksploatacyjne
kotłów wodnych z rusztem schodkowym 600-2000 kW

Wyszczególnienie	Jedn.	600	1000	1500	2000
Paliwo	-	zrębki drzewne, trociny, wióry stolarskie			
Moc znamionowa kotła	kW	600	1000	1500	2000
Zużycie paliwa*	kg/h	211	352	528	704
Maksymalne ciśnienie robocze	bar	6			
Maksymalna temperatura wody	°C	130			

* zrębki drzewne o wartości opałowej ~12,8 MJ/kg i wilgotności 29%

Specyfikacja jakościowa paliwa:

Długość:< 50 mm

Wilgotność:< 40 %

Wartość opałowa:11 ÷ 15 MJ/kg

OPIS TECHNICZNY

Kotły wodne z rusztem schodkowym umieszczonym pod wymiennikiem umożliwiają proste i ekologiczne ogrzewanie biomasą powstałą z przerobu drewna w postaci zrębek drzewnych, a także z odpadów pochodzenia roślinnego.

Podajnik paliwa oraz ruchome rzędy rusztu napędzane są układem hydraulicznym dzięki czemu zintegrowana automatyka kotła może na bieżąco kontrolować proces spalania.

Zastosowanie ruchomych pokładów rusztu umożliwia równomierne spalanie biomasy oraz zapobiega powstawaniu spieków na ruszcie, co pozytywnie wpływa na utrzymanie wysokiej sprawności jego pracy. Bieżąca obsługa ogranicza się do wygarnięcia popiołu i zasypywania zbiornika paliwa w zależności od zapotrzebowania.